

En skole for alle

Mairom 2022



Informasjon og inspirasjon



(Utsnitt fra Google Earth)

Denne boken er en prosjektrapport fra OCL's prosjekt for å etablere skolen Ecole Caritative et Associative de Mäïrom (ECAM) i Mäïrom i kantonen Kokaga i Tsjad. Den forteller historien om prosjektet fra starten og helt fram til åpningsfest og skolestart. Den gir også et innblikk i dagens situasjon i

Tsjad og hverdagsliv og kultur i lokalsamfunnet.

Boken finnes i både fransk og norsk utgave. Fransk fordi fransk er offisielt språk i Tsjad og det som skjedde i 2022 er en viktig del av tounfolkets historie. Norsk fordi vi ønsker å informere våre givere om hva pengene går til og å selge boken for å finansiere videre utvikling og drift.

Boken er i stor grad basert på historier og bilder som allerede er publisert på vår nettside

www.ourchildrenlearning.com og på vår Facebookside. Alle bilder er tatt av våre egne medarbeidere der annet ikke er angitt.

En rød tråd gjennom prosjektet er den imponerende innsatsen lokalbefolkningen i prosjektområdet har gjort i 2022 for sine barns fremtid. Boka viser hvordan de med sin dugnadsinnsats har fått penger fra norske givere til å rekke mye lengre enn man kunne forvente.

Vi håper at vi med denne boken kan

- inspirere folket i Kokaga til å fortsette å ta ansvar for sin framtid slik de gjorde i 2022
- inspirere andre lokalsamfunn og myndigheter i Tsjad til å ta ansvar slik at flere får tilbud om rent vann og skolegang
- inspirere våre støttespillere til å følge oss videre og fortsette å støtte prosjektet vårt i Kokaga

Bergen november 2022

Our Children Learning

Leder/styreleder: Ousmane Kabo,
nestleder: Jarle Lysebo og
styremedlemmer: Arnstein Eide Hetle,
Fatimé Kabo, Ruben Håland Dalseide
og Siren Preto

Innhold

Informasjon og inspirasjon	2
Åpningsfesten	4
Første skoledagene	6
En skole for alle	8
Bakgrunnen	10
Folket ved Shari	12
Medvirkning	14
Skoletomten	16
Rent vann	18
Stein og sand	20
Grunnarbeid	22
Muring	24
Metallarbeid	26
Inventar	28
Farger	30
Prosjektleder Moustapha	32
Rådgiver Nassar	33
Rektors reise	34
Mat og helse	36
Ut av fattigdom	38
Utvikling og bærekraft	40
Samfunnsutfordringer	42
Økonomi	44
Ousmanes tale	46
Kart	50



Åpningsfesten

Lørdag 15. oktober 2022 var 2000 festkleddede mennesker samlet ved skolen i Maïrom til den store åpningsfesten. 1000 av gjestene ankom dagen før og mange overnattet i skolebygget. Klokket 09.00 lørdag morgen startet den offisielle seremonien og festen varte hele dagen.



Folk danset og spilte på trommer til langt ut på natten. Alle fikk noe å spise, de voksne fikk hjemmelaget øl og barna fikk brus. Det ble sagt mye godt om skolen, om dugnadsinnsatsen og om forventningene til fremtiden. Verdien av den kompetansen

lokalbefolkningen har fått gjennom prosjektarbeidet, ble fremhevet av mange. Da mørket falt på ble lyset skrudd på i alle rom på den nye skolen. Et magisk øyeblikk i et område hvor ingen hus tidligere har hatt elektrisk belysning.

OCL's leder Ousmane Kabo var også til stede på festen. Han var naturlig nok både vertskap og hedersgjest på en gang og han håndhilste på over 1000 mennesker i løpet av festen. I sin tale takket Ousmane de mange som har bidratt til at drømmen om en skole i Kokaga er blitt en realitet. Han takket også alle i Norge som har bidratt økonomisk og på andre måter.

Noe som imponerte mange av gjestene var hvor mye lokalbefolkningen har klart å få til med relativt små beløp på så utrolig kort tid. At de på 10 måneder har etablert en solcelledrevet brønn, bygget skole, vanntårn, toalettanlegg, dusj og overnattingsbygg, og at de har laget sine egne møbler, er på alle måter imponerende.



Over: Ousmane holdt tale på fransk og på toun. Journalister fra lokal radio og nasjonal nyhetskanal rapporterte fra begivenheten og la blant annet vekt på at dette er første gang barn i Tsjad får gå på en skole som ikke krever skolepenger.

Bildet til høyre: På åpningsfesten danset 2000 mennesker av glede. Spesielt innbudte gjester får sitte i skyggen på stoler som er hentet inn i anledningen. Mannen med rød hatt er lederen for kantonen Kokaga.



Første skoledagene

Mange timer før første skoledag skulle starte var skolegården full av barn. De gledet seg slik til å begynne. Etter en samling i klasserommene gikk alle ut på skoleplassen. Der ble flagget heist og nasjonalsangen ble sunget.

232 barn går i første trinn (tre klasser), 140 i andre (to klasser). I tredje er det 112, 4. trinn har 57 og 5.-6. trinn har bare 10 elever. Inndelingen er dels basert på alder og dels på kunnskapsnivå. Det er omtrent 70-80 elever og en lærer i hvert klasserom. I klassen med 112 barn har man valgt å ha to lærere. Det er til sammen 8 lærere, en rektor og en vakt ved skolen.

Alle elevene får utdelt skrivesaker.

All undervisning i Tsjad skal foregå på fransk, men da må barna først lære fransk. Mye av undervisningen handler derfor om å lære fransk, og i denne fasen er toun og sara støttespråk. Morsmålundervisning er ikke tillatt i Tsjad.

Omtrent 80 av de som var innmeldt i skolen viste seg å være for unge. For at de ikke skulle gå skuffet hjem, ble det måtte derfor opprettet en førskoleklasse og ansatt en førskolelærer.

Sorg og glede

Elevene opplever både gleder og sorger sammen. Den ene dagen har de fotballkamp og de konkurrerer i tautrekking jentene mot guttene. Da er det stor stemning.

En annen dag har de minnestund med ett minutt stillhet for en medelev som døde i en tragisk drukningsulykke. Ulykken skjedde på en søndag og hadde ikke noe med skolen å gjøre, men når slikt skjer så preger det et helt samfunn.

Til høyre: Barna viser stolt fram sine nye skrivebøker.

Under: Tsjads flagg vaier på halv stang. En medelev døde i en tragisk ulykke i den flomstore elven.





En skole for alle

Skolen i Maïrom er for ALLE. Jenter og gutter, tounbarn og haousserbarn, de uten penger og de som har litt. Folk i området er knyttet til ulike religioner og Tsjad er et land med store politiske motsetninger. Vår skole er politisk og religiøst uavhengig. Alle barn er velkommen.

Skolen vil også bli brukt til voksenopplæring og unge mødre vil få opplæringstilbud med fellesskap og mulighet for nettverksbygging.

Andre skoler i Tsjad krever skolepenger, også de offentlige. Når mange ikke har penger, så er det kanskje ikke så rart at 50% av landets befolkning ikke kan lese og skrive. I prosjektområdet har folk mindre penger enn mange andre steder og andelen analfabeter er 99,5%. Betalingen for skolegang i Maïrom gjøres primært med dugnadsinnsats. Derfor har alle råd til å gå på skole og andelen analfabeter vil synke drastisk på få år.



Skolekretsen er stor. De som bor lengst unna må gå 25 km for å komme til skolen. Det er veldig langt når det ikke finnes gode veier og heller ikke biler. Barna kan jo ikke gå så langt hver dag. Befolkningen diskuterte dette og konkluderte med at det måtte bygges et overnattingsbygg. Og et bygg med 4 rom og stor terrasse ble bygget rett før skolestart. Et bygg til av samme

type vil trolig bli bygget om kort tid. Skolen er ikke en internatskole og den har ikke ansvar for barna utenom skoletid. Dette skal løses ved at voksne som kjenner barna, skal overnatte sammen med barna og sørge for at de får mat.

Dette er en skole som folk har råd til å sende barna til og derfor har den blitt mer populær enn man hadde våget å tro. Allerede første skoledag var skolen for liten. En paviljong med to klasserom ble raskt bygget og en mengde nye benker og bord ble produsert for å få plass til alle. I tillegg måtte det ansettes to nye lærere. Etter to uker var det 300 barn i første trinn og over hundre i både andre og tredje. Til sammen 600 elever, åtte lærere og en rektor.

Til høyre: Skolens dører og vinduer er malt i regnbuens farger. Bildet er fra dagen før skolestart. Folk sitter i kø for å bli registrert som elever.



Bakgrunnen

Ousmane Kabo, OCL's leder og grunnlegger, kommer opprinnelig fra Tsjad. Hans far Pierre vokste opp i Maïrom, en liten landsby i Tsjad. Han var den første i Maïrom som fikk seg en utdanning, og dermed også lønnet arbeid. Han så verdien av kunnskap og sørget for at Ousmane og hans søsken fikk utdanning. Ousmane studerte i Den Sentralafrikanske Republik, og på grunn av den politiske situasjonen måtte han flykte og bor nå i Norge sammen med sin kone Ursula og fire døtre. Vi lar Ousmanes og Ursulas datter Fatimé fortelle videre:

«Skole først»

For snart to tiår siden kom familien Kabo til Norge. Da vi landet på Flesland, visste verken mamma eller pappa hva vi hadde i vente. Nå, snart 20 år senere er vi godt etablerte i Bergen på Sætreffjellet. Noen ganger kjenner jeg på forventningene fjern familie har til hva det blir av oss, og

hva vi gjør med mulighetene vi har blitt gitt. Yngstemann har akkurat begynt på ungdomskolen, tredjemann satser for fullt på idrett og kombinerer det med vgs. Jeg er nummer to i søskenflokk, og jeg har akkurat begynt å studere. Eldstemann er ferdig med bacheloren. Vi har klart oss godt, og det er ikke en selvfølge. Fra dag en sa pappa «skole først». Og slik var det, alltid skole først.



Fatimés bestefar Pierre Kabo

Pappa lærte "skole først" av sin far. I Maïrom har det ikke vært noe skoletilbud, min bestefar var den første fra bygda som fikk utdanning. Bestefar Pierres engasjement for skole må ha gått i arv. Pappa er grunnlegger av Our Children Learning: En organisasjon som har som mål å bygge, og å drive en skole for mer enn 900 barn i et område der det ikke finnes et reelt skoletilbud. Dette har pappa fått både meg og resten av styret engasjert i. Vi tror at man må kunne lese og forstå landets offisielle språk for å kunne ha mulighet til å ta del i samfunnet rundt seg.

Fatimé Kabo

Styremedlem i Our Children Learning
Studerer bistandsarbeid ved Universitetet i Oslo



Bilde til høyre: Ousmane og hans studie- og fluktkamerater i Bangui i Den Sentralafrikanske Republik.



Folket ved Shari

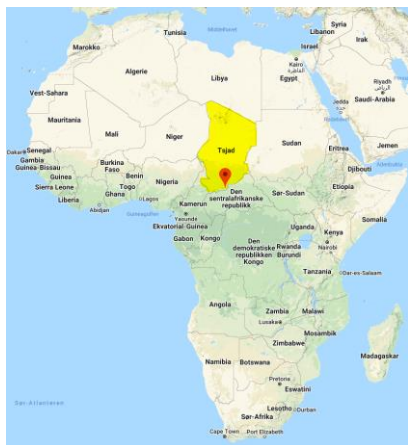

Tsjad ligger midt i Afrika. I nord er det ørken (Sahara) men i sør er det mer frodig. Tsjad har vært preget av borgerkrig, ustabilitet og konflikt, men i Kokaga har det vært fredelig de siste 40 årene. Kokaga er merket med rødt på kartet.

Kokaga er området nordvest for storbyen Sarh langs elven Shari. Cirka 7000 mennesker som tilhører tounfolket og haousserne bor i de 12 landsbyene som omfattes av skoleprosjektet i nordre halvdel av Kokaga. I regntiden når elven stiger og

veiene er uframkommelige, er kanoer laget av uthulte trestammer eneste framkomstmiddel som kan brukes mange steder.

Folk i Kokaga livnærer seg hovedsakelig av jordbruk og fiske. I regntiden mellom mai og oktober dyrker de hirse, mais, peanøtter og bomull. Resten av året er tørketid, og den brukes til fiske. For det meste klarer folk seg selv med det de dyrker og fisker, men både flom og tørke kan være utfordrende. Noen år har de måttet motta nødhjelp for å få endene til å møtes.

Tounfolkets lokale språk er toun og haoussere snakker haousser. Det er to av omtrent 160 ulike språk i Tsjad. Språkene er så ulike at man må ha et annet felles språk for å forstå hverandre. Sara er et slikt felles språk som de fleste her snakker flytende, men hverken toun, haousser eller sara finnes som skriftspråk. Det er en av grunnene til at tounfolkets historie ikke er skrevet ned. På grunn av landets historie som fransk koloni fra

1920 til 1960 er fransk administrasjonsspråk og skolespråk. Folkegruppene i nordlige deler av Tsjad har arabisk kultur, og derfor er også arabisk et offisielt språk. I prosjektområdet brukes både toun, haousser, sara, fransk og arabisk.



Over: Unge jenter ved Shari.

Til høyre: En typisk tounlandsby i Kokaga. Solen står lavt og folk samler seg til fest. En kvinne kommer med hjemmebrygget øl i et stort fat som hun bærer på hodet. En ung kvinne bærer sitt barn på ryggen. Oksen som i regntiden brukes til å trekke plogen, går fritt omkring nå. Fiskegarnene henger til tørk og røyk stiger opp fra bålne mellom de runde jordhyttene med stråtak.



Medvirkning

Å etablere skoletilbud der det ikke finnes fra før, handler om mye mer enn å sette opp en skolebygning.

I prosjektet har vi også lagt vekt på å få foreldre som selv ikke har fått noen utdanning til å se verdien av at deres barn får denne muligheten. Ousmane samlet lederne fra alle de 12 landsbyene til et stort folkemøte. Der sa Ousmane alt tre ganger; på toun, sara og arabisk. Tema som «*hvorfor skal skolen ligge i Maïrom og ikke i en annen landsby?*» og «*vil vi miste barna som arbeidskraft til fisking og jordbruk når de skal gå på skole?*» var viktige spørsmål.

For at alle som bor i området skal kjenne at dette er deres skole og deres egne henders verk, er skolen bygget på dugnad, ikke av en innleid entreprenør som stilte med kompetanse, byggemateriell og arbeidskraft. Å bygge skolen på dugnad gir dessuten ny kunnskap til befolkningen som de kan ha nytte av

videre. I tillegg handler det om et folk som ikke har penger men som likevel skal gis mulighet til å betale i form av arbeidsinnsats for barnas skolegang.

Tounfolket har sterke tradisjoner for dugnad. Når noen skal lage en båt, samles hele landsbyen og jobber i flere dager. Når en som har dyrket en stor hirse- eller maisåker skal høste inn, samles folket og gjør det sammen. Denne dugnadstradisjonen viktigste nøkkel i vårt prosjekt. Hele folket stod samlet og gjorde den største dugnadsinnsatsen i folkets historie. De jobbet på spreng for å bli ferdig før regntiden satte inn i april/mai.

Et foreldreutvalg er etablert og der er både mødre og fedre valgt inn. Skolestyret som ledes av Ousmane med Nassar som nestleder har i tillegg med representanter for lokale tounfolk og housseri i tillegg til at den lokale katolske kirken er representert. Ressurspersoner som Ndaïlongo og en opplæringsansvarlig for lærere på provinsnivå er med. Styret består av både kvinner og menn.



Også de minste kan bidra. Snart er denne gutten stor nok til å gå på skolen.

Til høyre: Lederne for alle landsbyene er samlet for å avgjøre viktige spørsmål knyttet til prosjektet. Enighet her var avgjørende for et vellykket prosjekt.



Skoletomten



Hourkon, den eldste mannen i Mairom eier mye jord. Han gav 40 mål til skoleprosjektet for han så at dette kunne gi framtid og håp for hans folk.

Helt på slutten av året, nærmere bestemt lille julaften 2021, startet første dugnaden på skoletomten. Med øks og kniv begynte tounfolket å rydde bort skog og kratt. Det tok ikke lang tid før bevæpnete skogvoktere kom for å stoppe dette. Det er strenge regler for hva man kan hugge. Men OCL hadde tillatelsene i orden og etter godt advokatarbeid fra Nassars side kunne jobben fortsette.

Under: Skoletomten strekker seg 200 meter i hver retning. I tillegg til selve skolen, vakthuset, overnattingshusene og latrinen vil det etter hvert bli etablert en ballplass, et kjøkken og områder for dyrking av frukt og grønnsaker



I september 2021 var myndighetenes landmålingsavdeling i Mairom og målte opp tomten der skolen skulle bygges.

Til høyre: Dugnaden er i gang. Skogen ryddes som første ledd i klargjøring for byggestart.





Rent vann



Vanntårnet rommer 7000 liter vann og gir trykk til vannposter ved skolen. En pumpe drives av strøm fra solceller.

Prosjektets hovedmål var å bygge skole, men først boret vi brønn. Hvorfor startet vi med et stort vannprosjekt? Jo, det er fordi vann er helt sentralt for god helse. Vi ønsket å gi tilgang til rent drikkevann til alle som jobber i prosjektet og til alle som skal gå på skolen i stedet for at de drikker urensset ellevann. Kapasiteten på denne brønnen er stor nok til å gi drikkevann til alle som bor i Mairom og de nærmeste landsbyene. Tilgang til brønnvann på skoletomten forenklet dessuten betong- og murearbeidet i bryggeprosessen. Det er også meningen å legge til rette for dyrking av mat i tørketiden ved hjelp av vann fra brønnen.

Den dagen rent vann strømmet opp av den tørre bakken for første gang, var den første store merkedagen i 2022. Fra den dagen har 3000 mennesker daglig fått rent vann. Brønnåpningen ble markert med seremoniell slaktning av en geit og innvielse av skoletomten.



Toukvinner henter krystallklart vann til sine familier. Den største kilden til sykdom og dødelighet er eliminert. Vannet strømmet med stort trykk fra pumpen som er drevet med solenergi. Til høyre: Unge haousserjenter var på vei for å hente vann fra elven Shari, for ingen hadde sagt at den nye brønnen også var for dem. Da Ousmane oppdaget det, gikk han til deres leder og sa at fra den dagen kunne også der hente rent vann i skolens brønn.



Stein og sand



Gjennom Tsjad renner det en stor elv som heter Shari som munner ut i Lake Chad. Mairom og de andre landsbyene i prosjektområdet vårt ligger langs Shari på den nordøstlige bredden. På andre siden av elven ligger nasjonalparken Manda. Skoleprosjektet har fått tillatelse til å hente elvestein til betongblandingen fra den andre siden. Men det er langt over til den andre siden og eneste mulighet for å komme dit er med kano.

Dette er kvinnenes jobb og mange av barna var med. Steinene de skal hente ligger ikke bare og venter på å bli spadd om bord i båtene – nei, de må sile all elvesanden og skille sand og stein. Så bærer de steinen på hodet ned til båtene som padles over til andre siden hvor de på nytt bærer steinen på hodet opp fra elvebredden til stedet der lastebilen kan komme og kjøre steine til skoletomten – når de bare har spadd den opp på lasteplanet. Kvinnene som jobber med dette får en avtalt sum med penger for

hver fulle oljetønne med stein. Det ble samlet og fraktet over 600 oljefat med stein. Det er ca 180.000 kg stein. De samlet sand også, men det blir regnet som ubetalt dugnadsarbeid.

For hvert oljefat (200 liter) med stein får kvinnene 48 norske kroner. Man kan regne dette som en kostnad for prosjektet, eller som en kjærkommen inntekt til husholdningene i dette samfunnet hvor ingen har lønnet arbeid. I oversikten på side 44 regnes dette som lønnskostnader.

Til høyre: En ung kvinne bærer et tungt fat fullt av stein som skal brukes til blanding av betong. De enkle kanoene ble brukt for å frakte 180.000 kg stein over den brede elven. En av kanoene sank og båten ble aldri funnet igjen. Eieren fikk erstatning for det store tapet og gutten som padlet klarte seg fint, for tounfolk er flinke til å svømme.

Til venstre: Først fraktes steinen i kanoer, så måles det opp i oljefat og føres regnskap.



Grunnarbeid

Prosjektleder Moustapha har bygget skole før for UNICEF og vet hvordan det skal gjøres. 50 dype hull måtte graves, og såler av betong og armering ble støpt. Fra hver såle ble det støpt en armert søyle opp til en solid ringmur. I starten ble all blanding av betong gjort for hånd. Når blandemaskin ble leid inn gikk arbeidet mye raskere.



All graving gjøres for hånd.



Armert såle av betong sikrer stabilt bygg.

Neste fase er å fylle jevnt og hardstampe massene. Diffusjonssperre ble lagt og armering ble lagt ut før gulvene ble støpt. Alt dette er tungt arbeid, men dugnadsinnsatsen var enorm og alt skjedde svært fort. Sement og metall er det dyreste ved hele skolebyggingen, men det nytter ikke å spare inn på dette. Det er bokstavelig talt grunnlaget for suksessen i resten av prosjektet.

Tilsvarende måtte gjøres for både toalettbygg og vakthus. Når den verste flommen på 30 år kom i oktober med 40% mer nedbør enn normalt, fikk vi erfare at stedet skolen ligger på er trygt og at bygget er solid.



Over: Armering før støping av gulv.

Til høyre: Under Moustaphas ledelse utføres grunnarbeidet med stor nøyaktighet og i rekordfart.



Muring



45.000 murstein har gått med til skolebygg, toalett, vakthus, overnattingsbygg, paviljong og dusj. I alle hjørner og sentrale støttepunkter støpes armerte betongsøyler for å forsterke veggene. Folket i Kokaga har virkelig lært seg kunsten å mure. Det kom godt med da de måtte utvide skolen med det samme den åpnet, og det vil komme godt med videre, for her vil utviklingen bare fortsette, både på skoletomten og ellers i dette lokalsamfunnet.

Til venstre: Toalettbygget er like stort under bakken som over. Når disse kamrene er fulle, skal en septikkbil komme for å tømme dem.

Til høyre: Skolebygget reiser seg. Tre murere var innleid, og de sørget for at de mange dugnadsarbeiderne gjorde jobben på rett måte. I forgrunnen ser vi et lass med småstein som kvinnene har silt ut av elvesanden og fraktet over Shari i kanoer.



Metallarbeid

Man kjøper ikke takstoler, dører og vinduer i et prosjekt som dette. Det lages av folket selv. En sveiser er leid inn for å lede dette arbeidet.



Vinduene og dørene lages av metallprofiler som kuttes opp på nøyaktige mål og sveises sammen til rammer som dekkes av stålplater. Innfatning, hengsler og låser lages også på stedet. Til slutt males det for å unngå rusting.



Takstoler produseres i stort antall og løftes opp og støpes fast i konstruksjonen.

Konstruksjoner av tre brukes i minst mulig grad da det lett kan angripes av termitter og ødelegges.

Glass benyttes ikke, selv vindusflatene er av metall. Har man behov for lys åpnes vinduene, og behov for innsyn og utsikt er det jo ikke. Taket dekkes med bølgeblekk. Det er kostbart, men enkelt og vedlikeholdsfritt. Når solen

skinner på taket og utetemperaturen er 40 grader så kan det bli nokså varmt inne, men rett under takutstikket er det store flater med metallrister som gir god lufting.

Til høyre: Stigene er som alt annet, laget på stedet. Om det kan se utrygt ut kan vi forsikre at hele prosjektet fra starten og helt til skoleåpning har forløpt helt uten alvorlige skader.

Under: Takplatene skrur fast til stållektene med spesialbolter. En storm løftet av en del av taket som ikke var ferdig festet, men det ble fort fikset.

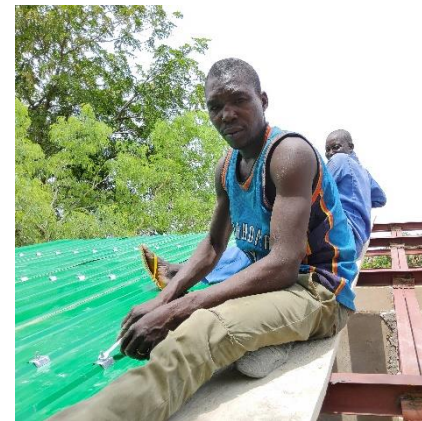



Inventar

Møblene lages også på dugnad og har gitt ny og nyttig kunnskap lokalt. Et spennende prosjekt som har gitt sitteplass til over 600 elever, og kontorplass til rektor og 8 lærere. På sammenlignbare skoler sitter elevene rett på gulvet.



Barna hjelper til og pusser med sandpapir



Her lages skrivebordene til skolens administrasjon. Sveist metallunderstell og bordplate av kryssfiner.

Skolepultene er to meter lange og er beregnet for fire elever. I praksis viser det seg at det er plass til 7-8 på hver benk. Likevel måtte det hasteproduseres mange nye benker da skolen åpnet og elevene strømmet til. Materialer importeres fra Den Sentralafrikanske Republik og skruene kommer dels fra Kamerun og dels fra Biltema i Norge.

Restene går ikke til spille, de lagres og vil bli brukt til praktiske krakker og andre ting elevene kan lage i sløyden.

Til høyre: Ousmane holder kurs i trygg bruk av sirkelsag. Et farlig, men utrolig nyttig redskap når så mange møbler skal lages. Sagen er en gave fra OBS Bygg i Åsane.

Under: Benkene er designet av OCL i Norge og tegnet og målsatt i gratisprogrammet Sketchup.

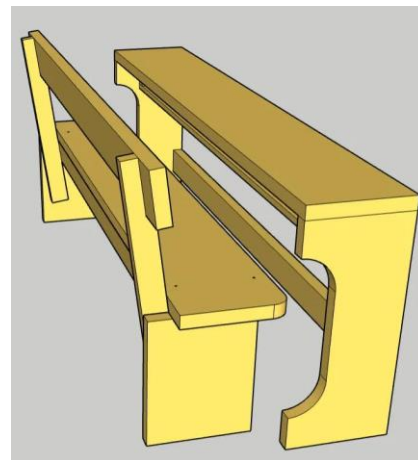



Farger

Folk i Kokaga er som ellers i Afrika glad i farger. Gjerne sterke fine farger.

Det ble tidlig bestemt at dører og vinduer skulle males i ulike farger. Det er vakkert, det er praktisk når barna skal finne sitt klasserom og det kan symbolisere på en fin måte at skolen er for alle. Innvendig er alle vegger pusset og malt med lys gulffarge med en bred blå gulvlist.

Det kjøpes inn hvit base og tuber med ulike farger slik at man kan blande de fargene man ønsker. Malingen tynnes ut med bensin før selve malearbeidet kan starte.



Også dørene ble malt i fine farger.



Toungjenter har pyntet seg i fine farger for å delta i bryllup.



Oppstilt foran skolen en av de første skoledagene.



Guttene er like bevisste i fargevalgene



Rektors skrivebord er ikke noe unntak.

CP1A



CP1C



CE 1



ECAM
DIRECTION



CP2



CE 2





Prosjektleder Moustapha

På rekordtid har lokalbefolkningen i Kokaga bygd en brønn med vanntårn, en vokterbolig, toalettbygg og reist en 58 meter lang skole. Prosjektet har siden 15. desember 2021 hatt en fast ansatt, prosjekt- og byggeleder Moustapha Adjil Kabo. Prosjektet kunne ikke vært gjennomført uten Moustapha sin kompetanse og formidable innsats! Moustapha er utdannet byggingeniør, og har blant annet tilegnet seg fagkompetanse gjennom å bygge skole for Unicef sør i Tsjad. Han har fått bruk for all sin byggekompetanse og alle sine lederegenskaper.

Først prosjekterte han skolen med tekniske byggetegninger, materialberegninger og kostnadsoverslag. Siden har han seks dager i uken reist på sin motorsykel fra byen Sarh og jobbet lange dager på prosjektområdet. Han har daglig ledet og organisert dugnadsgjenger på

mellom 10 og 50 personer. De har ryddet tomt, samlet stein og sand på andre siden av elven Shari og padlet all steinen over elven i kanoer. Han har ledet etablering av en førti meter dyp solcelledrevet brønn og ledet byggingen av vanntårn, vokterbolig, toalettbygg og selve skolebygget. Hvert bygg er solid fundamentert med støpte og armerte betongsåler to meter ned i bakken så det skal tåle kraftig regn og en elv som kan stige helt opp til grunnmurene i regntiden. Han har sammen med to midlertidig ansatte murere og lokalbefolkningen støpt 570 kvadratmeter gulv og murt mer enn 700 kvadratmeter vegger. Sammen med en midlertidig ansatt sveiser og lokalbefolkningen har de fått på plass takstoler til alle byggene og dekket dem med takplater.

Moustapha kjempet mot tiden og klarte å bygge skolen ferdig før regntiden satte inn og gjorde stiene uframkommelige for tyngre kjøretøy.

Rådgiver Nassar

Nassar Baïna Kounangué er advokat og har gjort en stor frivillig innsats for prosjektet. Han er oppvokst i Diba Sya, men bor nå i Sarh hvor han har sitt advokatkontor. Nassar har vært viktig i prosjektet når avtaler skal skrives og søknader skal sendes og ved annet administrativt arbeid. Nassar er nestleder i skolestyret.

Til høyre: Nassar etablerte en brønn i Diba Sya i 2020 som forsyner grønnshagen og lokalbefolkningen med vann. Erfaringen herfra blir viktig når skolens elever skal lære om dyrking i den tørre årstiden.

Under: Nassar og Ousmane



Rektors reise

En rektor har mange oppgaver.



Første oppgave var å reise rundt til alle landsbyene før skolestart. Ikke så lett når det er flom. Kano var løsningen.

Ramadan Kouni Kana er rektor ved skolen. Oppgaven han har tatt på seg er enorm. Å starte opp en skole med 600 barn sammen med åtte lærere som selv trenger opplæring er utfordrende. Han underviser selv to av trinnene og gir ekstraundervisning til de som henger etter. Han gleder seg til det elektriske anlegget blir ferdig så han kan få strøm til PC'en og lys på kontoret.

Ramadan selv har lærerutdanning fra Kamerun og har drevet syskole og syverksted i hovedstaden N'Djamena. Han har nå flyttet til Sarh for å ta fatt på den store oppgaven det er å lede ECAM, skolen i Mairom.

I ukene før skolestart reiste Ramadan rundt til alle landsbyene sammen med Ngadang for å registrere barn i skolealder og motivere for å sende barna til skolen.

Flommen dette året var den verste på 30 år. Mange i de nordligste landsbyene mistet husene sine i flommen og Ramadan og Ngadang måtte bruke kano for å nå disse landsbyene. Noen

landsbyer klarte de ikke å nå. De klarte rett og slett ikke å finne fram på stiene under slike forhold.



Ramadan og Ngadang på vei til et møte i en av landsbyene lengst mot nord. Ngadang var en viktig støtte for Ramadan på denne reisen og i planleggingen av skolestart.

Bildet til høyre: Møte med innbyggerne i Baina Ka. Det er mennene som taler for folket og tar avgjørelsene, og det er en ære å få sitte på stol. Det mest vanlige er å sitte på bakken når folk er samlet. På skolen i Mairom får barna sitte på stol og kvinner skal være med å bestemme.



Mat og helse



Ndailongo Dadjour har startet på 3-årig helseutdannelse ved den katolske sykepleieskolen i Sarh.

OCL ønsker å gi et godt helsetilbud til barna og de unge ved skolen i Mairom. Ndailongo Dadjour som bor i Mairom med mann og 2 barn, er den eneste i

hele prosjektområdet med 7000 innbyggere, som har fullført videregående skole og som dermed er kvalifisert til å ta videre utdanning. Hun begynte på den treårige utdannelsen i oktober etter å ha bestått opptaksprøven ved den katolske sykepleieskolen i Sarh.

OCL er takknemlig for det gode samarbeidet med Ytre Arna sanitetsforening som finansierer Ndailongos utdanning.

Når Ndailongo er ferdig utdannet vil hun få jobb som helsesykepleier, lærer og assisterende rektor ved ECAM.

Elevene ved skolen i Mairom vil få helsetilbud ved skolen, og de vil få lære å ta vare på egen helse. Hygiene, matlaging, dyrking av mat i den tørre årstiden, betydningen av rent vann og hvordan man unngår og behandler sykdommer som malaria og kolera, er viktig.

Unge kvinner vil få spesiell oppfølging og undervisning knyttet til kvinnehelse. Det er ikke uvanlig at kvinner

gifter seg og får barn allerede i 15-årsalderen. Dette er utfordrende blant annet fordi det fratrukker mange muligheten for å fullføre skolegang. OCL ønsker å bidra til økt gjennomsnittlig forventet levealder og til at det blir vanlig å utsette førstegangsfødsel til etter gjennomført skolegang.



Et typisk kjøkken i Mairom. All matlaging skjer på treteinsbål som på bildet over eller ved grilling (fisk fra Shari) på glørne som på bildet til høyre. Det blir mye bålryk, med påfølgende helseplager.



Ut av fattigdom

Situasjonen før prosjektstart

Området på høyre side av Shari når du følger elven nedover mot nordvest fra Hellibongo (se kart side 50) til du kommer til elven «Bahr Salamat» er en del av Kokaga og det er tounfolkets og haoussernes land. 12 landsbyer og omtrent like mange carréer (grender uten egen høvding) ligger langs Shari og Bahr Salamat. Omtrent 7000 mennesker bor her. Det finnes ingen veier her, bare stier, men så er det heller ingen som har bil. Noen få (omtrent 20) har motorsykkel og omtrent 200 har vanlig sykkel. Penger har de nesten ikke. Ingen har lønnet arbeid i eller utenfor området. Helsetilbud finnes ikke her, og det er ikke så lett å komme seg til sykehuset i Sarh. Fram til nå har ingen hatt tilgang til rent vann, noe som har vært grunn til mye sykdom. Vannet har de hentet fra elven som før den ble brukt til drikke, matlaging og vask her, renner rett forbi storbyen Sarh med 400.000

innbyggere. Strøm og gass har ikke folk her hatt tilgang til, så bål brukes til all matlaging. Levende lys er eneste lyskilde. Bare 0,5 % av de som bor her kan lese og skrive. Noen har gått på skole i Hellibongo, og det har vært noen lokale småskoler i stråhytter i noen landsbyer, noe som er en stor fordel nå ved åpning av den nye skolen.

Selvstendighet og samhold

Tounfolk og haoussere har sitt å stri med, men de er vant til å klare seg selv. De dyrker jorda slik generasjonene før dem har dyrket jorda. De fisker i elva slik de alltid har gjort. De lager båtene sine på samme måte som de alltid har gjort. Folket her klarer seg gjennom både flom og tørke. En viktig grunn til dette er at de står sammen og hjelper hverandre. I 2022 er det ekstra store utfordringer på grunn av flommen som har ødelagt halvparten av alle avlinger og mange av hjemmene.

Sammen for barna

Ousmane som selv stammer fra dette området og kjenner folket og kulturen, har i 30 år hatt en drøm om en gang å bygge en skole her. Han utfordret sine venner i Norge til økonomisk dugnad og ballen begynte å rulle. Han utfordret sitt folk i Kokaga til tidenes største byggedugnad, og folket svarte ja. Fra den dagen det første treet ble felt på skoletomta og til barna fylte klasserommene, har alt skjedd i en forrykende fart og prosessen tok bare 10 måneder.

Læring en vei ut av fattigdom

Ikke bare barna får lære. Se på bildet til høyre. Strømaggregat, stikksag, høvel, borvinde, hammer, sirkelsag, drill, tvinge, materialer og skruer. Dette er nytt for de fleste her. Tilgangen på dette og kunnskapen om å bruke det på rett måte, er verdifullt for denne og kommende generasjoner. Men størst er det at hele folket står sammen for å nå målene.



Utvikling og bærekraft

FN's HDI (Human Development Index) forteller oss at Tsjad er et av de minst utviklede land i verden. Bare ett land ligger under Tsjad på listen. OCL's mål er å bidra til en positiv og bærekraftig utvikling av Kokaga. Prosjektområdet var før prosjektstart et av de minst utviklede områdene i Tsjad.

FNs bærekraftsmål:



Folket i Kokaga har ikke mye penger. Folk skal gjennom skolegang og voksenopplæring gjøres i stand til å ha inntektsbringende arbeid slik at de har råd til det mest nødvendige for livets opphold.



Folket lever av det de kan dyrke i regntiden og det de kan fiske i den tørre årstid. OCL vil bidra til at de

som bor her skal bli mindre sårbare for klimavariasjoner ved at det innføres metoder for dryppvanning slik at dyrking av mat kan gjøres gjennom hele året og om mulig forbedre metodene for lagring av mat. Vi har som mål å tilby barna på skolen et godt måltid mat hver dag.



Se kapittel «Mat og helse» (s. 35). Det er et mål å øke gjennomsnittlig forventet levealder betydelig i løpet av få år. Optimismen rundt prosjektet, fellesskapet på tvers av landsbyene og økt aktivitet i den tørre årstid gir livskvalitet. Kultur og tradisjoner skal fremmes og utvikles.



I prosjektområdet har det ikke vært noe skoletilbud. Nå får ALLE barn i skolealder tilbud om gratis skole. I tillegg gir vi yrkesrettet opplæring til

voksne gjennom veiledet dugnadsarbeid for skolen. Lærerne for skolen i Mäirom og to andre skolene i Kokaga (nærmere Sarh) har fått faglig kompetanseheving i forkant av skoleåpningen. En person gis støtte til utdanning som helsesykepleier.



Samfunnet er styrt av menn, kvinnene styrer hjemme og oppgaver er delt etter kjønn.

Barneekteskap som gjør det vanskelig å fullføre skolegang, er vanlig. På skolen er alle likestilt. Det gjelder både lærere, elever, styre og foreldreutvalg.



Det er etablert brønn som daglig gir rent vann til 3000 innbyggere. Ved skolen er det oppført

toalettbygg med innretning for håndvask, og eget bygg for kroppsvask. Ikke noe av dette eksisterte før prosjektstart.



Området har aldri før hatt strøm. Det er investert i stort solcelle-anlegg med batteripakke.

Dette gir strøm til vannpumpe i brønn, lys i klasserommene, ladekapasitet til mobiltelefoner og PC'er og mulighet for å bruke elektrisk verktøy, symaskiner, prosjektor og høyttaler. Med lys blir det mulig å gjøre kontorarbeid og drive voksenopplæring, tilbud til unge mødre og praktisk arbeid på kveldstid. Et solcelleanlegg som dette er miljøvennlig og det kan vokse med behovene. Etter hvert som økonomien i samfunnet blir bedre vil også husholdninger kunne gå sammen om tilsvarende anlegg i mindre skala. Strøm kan produseres der den skal brukes. Mat kokes i dag utelukkende på åpne bål og lyskilde i landsbyene er bål og parafinlamper. OCL vil innføre rentbrennende vedovner til matlaging og solcellebasert elektrisk belysning i

hjemmene. Dette vil redusere eksponering for røyk og redusere avskoging.



Selvberging og lønnet arbeid er like anstendig. Ingen skal utnyttes og lønninger ved

skolen skal være minst på høyde med andre tilsvarende skoler. Utdannelse skal gi mulighet for lønnet arbeid i og utenfor området slik at økonomisk vekst skapes og uavhengighet av bistand fra Norge sikres.



Hele prosjektområdet var ved prosjektstart uten vei, vann, strøm og kloakk. Noe er forbedret i

forbindelse med skolen, og det arbeides med tanker rundt veier, skoleskyss og forbedring av grunnleggende infrastruktur for øvrige landsbyer i området. Det skal tilrettelegges for inntektsbringende

dugnadsarbeid ved skolen som skal finansiere driften. Dette vil samtidig gi kunnskap som lokalbefolkningen kan bruke til å skape egne arbeidsplasser. Det fantes ikke brukbart kart over området. Det er utviklet nå (se s. 51).



Skole uten skolepenger er avgjørende for at likhet skal være mulig i et samfunn der

mange ikke har penger. Betalingen skjer i form av dugnadsinnsats blant foreldrene. Byggingen av skolen er en vesentlig del av dette.



OCL tror at fred, rettferdighet og en velfungerende stat må bygge på at punkt 1-10 over er ivaretatt.

Bærekraftmål nr. 11-15 og 17 er ikke uviktige, men de vil bli mer relevant ettersom samfunnet utvikler seg.

Samfunnsutfordringer

Politisk uro

Siden Tsjad fikk sin selvstendighet i 1960 har landet vært preget av borgerkriger, statskupp og politisk uro. Bare fem dager etter den store åpningsfesten i Maïrom var det store politiske demonstrasjoner i hovedstaden og i de store byene i sør, også i Sarh. Flere steder kom det til kamp, og i avisene kunne vi lese at 80 mennesker ble drept og 300 skadet. Dette skjedde på dagen 18 måneder etter at det midlertidige militærregimet ble innsatt etter Idriss Débys død i 2021. På denne dagen skulle regimet ha gått av og ny lovlig valgt ledelse skulle ha overtatt. I Sarh og andre byer var det mange tungt bevæpnede soldater i gatene og portforbud etter kl. 18.00 i dagene etter uroen.

Barna i Maïrom synes å være upåvirket av slik uro. De er begeistret og ivrige på å lære, og de møter opp

lenge før skolen skal starte om morgenen. Maïrom er ikke direkte berørt av urolighetene.

Korrupsjon

Tsjad er blant de landene som har størst utfordring med korrupsjon. Det har vært viktig for OCL å bidra til å snu dette ved å ikke akseptere noen form for korrupsjon.

Flom

Flommen i 2022 er den verste på 30 år i Tsjad. Det regnet 40% mer enn normalt. 340.000 mennesker har mistet eiendeler eller har måttet forlate hjemmet sitt.

Flere av landsbyene i prosjektområdet ble rammet av flommen. Mange mistet husene sine og barna fra de mest berørte landsbyene fikk utsatt skolestart.

Tørke

Tørke er et like stort problem som flom. I 2021 måtte så mye som 1/3 av befolkningen i Tsjad motta nødhjelp.

Befolkningen i Kokaga klarte seg uten hjelp, men slik har det ikke alltid vært. Et viktig prosjekt fremover blir å lære å dyrke jorda også i den tørre årstiden.

Menneskerettighetsbrudd

Hvert år deles Raftoprisen ut til noen som kjemper for å fremme menneskerettighetene. I 2022 gikk prisen til Nodjigoto Charbonell i Tsjad som kjemper blant annet for å avskaffe tortur. Prisen ble utdelt i Norge i november 2022.

Farlig trafikk

Trafikken krever mange offer. Det er flere årsaker til det. Mange går langs veiene, veiene er dårlige, mange biler er dårlige, kjøreopplæring finnes knapt og tungt lastede motorsykler må kjøre ekstra fort for å kunne holde styringen når de kjører på stier av ørkensand.

Til høyre: Flommen i Tsjad lagde problemer for åpningsfest og skolestart, men ikke verre enn at man fant løsninger



Økonomi

Kostnader

Prosjektet kostet nokså nøyaktig 1.000.000 norske kroner fram til brønn, skole, vakthus og toalett stod ferdig i mai og ytterligere kr. 200.000 fram til overnattingshus, vaskerom, påbygg med to ekstra klasserom og en kjøkkenhytte var på plass og undervisning var i gang på skolen i slutten av oktober. I tillegg kommer verdien av dugnadsarbeidet, beregnet til ca 8,7 millioner norske kroner.

KOSTNADER

Materialer:	893.000
Lønn:	151.000
Annet:	156.000
SUM:	1.200.000

Antikorrupsjon

Det har vært et viktig prinsipp for OCL å ikke godta noen form for korrupsjon. All

bruk av penger skal kunne dokumenteres. Ousmane har fulgt de største leverandørene til banken for å få opprettet kontoer med iban-nummer slik at penger kan overføres direkte fra vår norske bank. På denne måten unngår vi i stor grad å bruke kontanter.

Finansiering

Omtrent to tredeler av prosjekt-kostnadene er finansiert med gaver. Resten er rentefrie lån som må nedbetales med fremtidige gaveinntekter.

FINANSIERING

Bedrifter:	153.000
Private:	650.000
Lån:	450.000
SUM:	1.253.000

Flere bedrifter, skoler og organisasjoner har gitt betydelige beløp og noen har gitt oss nyttig verktøy og datautstyr. Mange enkeltpersoner har

gitt små og store beløp. Flere har ønsket seg gaver til OCL i forbindelse med fødselsdager og høytider. Sist men ikke minst må vi nevne våre fastgivere, det er de som sørger for at vi kan ha forutsigbar inntekt til å dekke de faste månedlige forpliktelser. Alle midler som er samlet inn har gått uavkortet direkte til gjennomføring av prosjektet lokalt i Tsjad. OCL takker alle.

Egenfinansiering

Det er et mål at skolen skal skaffe nok inntekter til egen drift slik at de blir uavhengig av økonomisk hjelp fra Norge, men ennå i mange år vil det være behov for at vi bidrar økonomisk i dette området.

Støtt oss

Vi setter stor pris på om du vil fortsette å støtte oss så vi kan fullføre vårt oppdrag i Kokaga. Se informasjon på baksiden av boken. Du kan gi eksemplarer av denne boken til andre ved å gå inn på:

www.ourchildrenlearning.com/doner

Vi takker våre støttespillere

Følgende bedrifter/organisasjoner og mange private givere har gjort det mulig å gjennomføre tidenes dugnadsprosjekt i Kokaga



Norske Kvinners
Sanitetsforening
Ytre Arna Sanitetsforening



GULLFJELL
CONSULTING



Ona Holding AS



BTS BRYR SEG

BTS - STUDENTERSAMFUNDET VED HVL
ÅRND 1877



Ousmanes tale

Dette er talen Ousmane holdt ved åpningen av skolen 15. oktober 2022 i Mairom. Talen ble holdt på fransk og toun.



Kjære brødre og søstre, ja jeg kaller dere det fordi jeg tror dere deler drømmene mine.

Kjære brødre og søstre, ja, vi er alle brødre og søstre fordi

vi er avhengige av hverandre, både tounfolk, haoussere, sara-kabaser, representanter for myndighetene og alle som har hjulpet oss med å gjennomføre dette prosjekt. Gratulerer til dere alle!

Det er en stor dag, en av de dagene vi vil huske. Mairom opplevde i år to store begivenheter. 15. januar sprang drikkevannet fra borehullet vårt opp

til overflaten. I dag feirer vi åpningen av skolen vår. Jeg har drømt om det siden jeg forlot dette landet for 30 år siden, og i dag gikk drømmen i oppfyllelse.

Denne skolen er et resultat av en felles dugnad. Dere ser det selv, sammen, for felles mål og gjennom kollektivt arbeid har vi reist en skole i det som var en ødemark for bare noen måneder siden. Er ikke det grunn til stolthet? Å, for et fantastisk år! En bror fortalte meg dette i mai: "Nå faller de første regndråpene allerede, den tørre årstiden har aldri vært så kort som i år". Ja, tiden flyr når du har noe å fylle dagene dine med.

Skolen er et sted for læring og et sted hvor barn med ulik bakgrunn møtes. Skolen vår åpner dørene i dag, og hver dag skal barna som går her lære noe nytt. Men jeg kan fortelle deg: Vi voksne har lært mye hver dag her på denne skolen i et år allerede. Kunnskapen vi har tilegnet oss innen orden og materialhåndtering,

fundamentering, betongarbeid, muring, metallsnekring, maling og møbelproduksjon er uvurderlig og må pleies og brukes for utviklingen i hele Kokaga, nå og i generasjoner fremover. Det samme gjelder kunnskapen vi har tilegnet oss når det gjelder organisering, ledelse, motivasjon og medledelse.

Vi har alle muligheter til å lykkes. Shari gir oss fisk, og landet kan gi oss maten vi trenger både i den tørre årstiden og i regntiden. Solen vi har i overflod vil produsere energi for å pumpe vann opp i vanntårnet vårt. Dermed kan vi dyrke frukt og grønnsaker selv i den tørre årstiden. Nå, og som denne broren fortalte meg, la oss gjøre hver tørre sesong enda kortere i fremtiden. Å klare seg uten for mye hjelp og hjelpe hverandre har alltid vært våre store styrker. Selv om vi nå har fått økonomisk bistand fra privatpersoner til å bygge denne skolen, må vi nå tenke på hvordan vi skal gjøre strukturen bærekraftig. Hvordan vi

skal ta den totale ledelsen av skolen i egne hender i fremtiden. Hvordan vi kan få nok penger til lærebøker og lærernes lønn uten å være avhengig av gaver fra andre.

Jeg har stilt meg selv dette spørsmålet: Vil vi klare å overta ledelsen om noen år? Svaret mitt er ja. Ja, fordi jeg kjenner en oppvåkning. Ja, fordi vi har vist at vi sammen er kapable. Ja, fordi vi nå vet at vi må gjøre de tørre årstidene enda kortere. Jeg er overbevist om at vi vil klare å ta ansvar selv fordi vi, med den kunnskapen vi har tilegnet oss i løpet av prosjektet, har det som behøves for å komme dit.

Vi må komme oss på jobb fordi hvert minutt, hver time som går og som vi ikke utnytter for livet vårt og for barna våre, vil gå tapt.

Hourkon, den eldste i landsbyen, kanskje 80 år gammel - ingen vet sikkert, for historien til tounfolket er ikke skrevet i noen bok. Hourkon ga oss skoletomten i gave. Han har vært

blind hele livet, men han så noe viktig. Han så at dette stykke land, hvis det ble brukt til å bygge en skole, kunne bety fremtid og håp til folket hans. Det er mange å takke i dag, men den første takken går til Hourkon.

Barn som kommer til denne skolen vil se en ny verden og nye landsbyer. I fremtiden vil de oppdage andre måter å fiske, drive jordbruk, bo på, lære av andre uten å glemme sin opprinnelse og kultur. De vil møte utfordringer, men de vil finne løsninger. Deres horisont vil utvides. Disse barna er de nye øynene til Hourkon.

Min avdøde far Pierre gikk på skolen alene. Han var sykepleier. Han var klar over viktigheten av skole, og gjorde ikke noe unntak for oss. Derfor er i dag mine brødre og søstre og jeg utdannet. En av disse brødrene som er blant oss nå, fortjener en spesiell takk. Denne personen er Moustapha Adji Kabo. Som sivilingeniør i byggebransjen ledet han flere hundre frivillige, murere, sveisere, snekkere, leverandører, transportører osv. i

byggeperioden. I tillegg til dette var Moustapha kasserer og håndterte alle utgiftene i prosjektet. Dette resultatet som vi ser rundt oss i dag er frukten av arbeidet ditt. På rekordtid på ni måneder ga du oss resultatet som vi ser her. Vi er veldig takknemlige for det du har gjort. Jeg vil takke alle som ledet prosjektet her i Kokaga og brukte sin ekspertise til å gi denne delen av Kokaga en ny start. Jeg vil spesielt takke Nassar, som i tillegg til den harde jobben han utøver som advokat i Sarh, alltid har vært til stede når vi har hatt behov for hans ekspertise. Nassar, du var der ved min side og var uvurderlig. Du er den unike ressursen vi trenger nå og i fremtiden.

I dag står Ramadan her som rektor på vår nye skole. Det var dette vi håpet på da han reiste til Kamerun for noen år siden for å ta lærerutdanning. Ramadan bodde i N'Djamena etter studiene, hvor han opprettet et syverksted og åpnet en syskole. Vi er glade for at det er nettopp Ramadan

som blir rektor for denne skolen, for i tillegg til denne rollen skal han drive en syskole her i Mairom. Dette vil hovedsakelig være dedikert til unge mødre og unge fra Kokaga som ønsker å lære håndverket å sy. Solenergien som solcellepanelene skal produsere, skal brukes til å drifte dette syverkstedet og vil lyse opp skolebygningen i skumringen.

Jeg ber deg gjøre det enkelt for ham fordi han har mye å gi deg.

Siden han tiltrådte i begynnelsen av september, har Ramadan tatt tyren ved hornene og gjort en enorm jobb siden den gang. La oss alle støtte hans arbeid slik at han kan utføre denne store oppgaven. Vi ønsker Ramadan lykke til i arbeidet.

En annen person har alltid fulgt opp våre behov, og Ramadan ville ikke ha oppnådd det han har fått til uten hans hjelp. Takk, Ngadang, for ditt engasjement og din vennlighet.

Min neste takk går til dere, kvinnene i Kokaga og spesielt kvinnene i Mairom

og Diba Tim. Uten det imponerende arbeidet dere har gjort med å samle all grusen som ble brukt til betongen, ville denne skolen kostet oss dyrt. Jeg vet at pengene fra dette arbeidet har kommet husholdningene deres til gode. Dere har vist oss at kvinners innsats er like verdifull som menns og at det er gode grunner til å lytte til deres stemme når beslutninger skal tas. I alle de styrende organene i dette prosjektet har kvinner naturlig nok sin plass. På skolen vil unge kvinner og mødre bli tilbudt samfunnskunnskap, råd og praktisk kunnskap. Dere vil være bedre forberedt til å fortsette å spille den viktige rollen i familiene deres og i samfunnet. Mennene i Kokaga vil at dere skal være til stede ved deres side når viktige avgjørelser må tas.

En kvinne fortjener spesiell omtale. Ndaïlongo, du har sendt inn søknaden din for å ta opptaksprøven til Sarh sykepleierskole. Lykke til. Tre skoleår venter på deg, og vårt håp er å se deg igjen blant oss full av helsekunnskap.

Du vil få tilbake din fulle plass i skolens administrasjon. Vårt valg av deg til denne opplæringen er ikke bare fordi du er kvinne, men fordi du er ferdig med videregående skole og er kvalifisert til å fortsette studiene.

Kokagas menn er like fantastiske og hardtarbeidende. Min neste takk går til hver og en av dere. Hver dag gravde du, tømte, bygde og gjorde annet arbeid. Jeg håper du hadde det gøy, lært mye, fikk nye venner og liker de fantastiske bygningene du bygde. Dere har startet en utvikling her i regionen som bare vil fortsette. Dere har merket at tiden går fort. Det tror jeg dere også vil oppleve i årene som kommer.

Kjære barn og studenter. Denne dagen, 15. oktober 2022, er deres dag. Skolen, overnatting, toalettbygging etc. bygges for for dere. Du er Kokagas fremtid. Jeg vet at du hjelper foreldrene dine med fiske, jordbruk og matlaging. Jeg vet at du tar vare på dine yngre brødre og søstre og husdyrene. Nå må du vie mer tid til

skole og lekser. Om kveldene, hold deg rundt bålet slik at foreldrene dine fortsetter å lære deg historiene og eventyrene. Så vil denne skolen gi deg mulighet til å skrive dem ned slik at de ikke forsvinner. Det er du som skal gjenfinne historien vår og bringe den til live for nye generasjoner. Jeg tror at mye vil endre seg i landsbyene her i fremtiden, og jeg håper at skolen vil gjøre det mulig for deg å bli værende her og gjøre landsbyene dine til gode steder å bo. I regntiden vil du ha fri fra skolen og kan hjelpe til hjemme og ute i marka.

På skolen lærer du å lese og skrive fransk, regne med tall og oppdage naturen og samfunnet, men du vil også møte nye venner. Dere vil ha tid til å spille, synge og ha det gøy sammen. Skolen er for ALLE barn, enten du er ungdom eller barn, fattig eller rik, jente eller gutt. Her skal alle være venner og du må sørge for at alle rundt deg har det bra og trives på skolen.

Selv om jeg bor i Norge, som er veldig langt unna, er hjertet mitt alltid der med deg. Jeg har venner og familie her, men jeg har også familie og gode venner i Norge. Uten vennene mine i Norge hadde ikke prosjektet vært mulig. De støttet og oppmuntret meg. De har gitt mye av fritiden sin til dette prosjektet, for oss og for barna våre. I 2021 opprettet vi foreningen «Our Children Learning» og fikk den godkjent i Norge. Vi samlet inn penger fra privatpersoner og bedrifter i Norge for å kunne kjøpe trillebærer, spader, solcellepaneler, sement, murstein og alt vi trengte for å bygge skolen vår her i Maïrom. Jeg vil gjerne takke dem på vegne av hele mottakersamfunnet av prosjektet. Jeg vil også takke alle som har gitt penger til prosjektet. Jeg vil også hilse til mine norske venner i styret i organisasjonen – de ville være her i dag, men det var ikke mulig denne gangen. Vi håper at en ny mulighet byr seg for dem. Jeg vet at de har lyst

til å besøke oss og se arbeidet vi har gjort.

Takk Jarle Lysebo, takk Arnstein Eide Hetle, takk Ruben Dalseide og takk Anne-Sissel Oen. Deres forpliktelse til oss er uvurderlig og ingen ord vil være nok til å takke dem.

Takk Fatimé Remadji Kabo for ditt engasjement ved min side. Du sa i et intervju i en lokalavis at: *prosjektet angår deg nært fordi det er et sted pappa vokste opp. Prosjektet er fjernt, men nært meg. Det kunne like gjerne vært jeg som bodde i målområdet.*

Til alle som er her i dag vil jeg takke for at dere er her med oss og dermed støtter vårt felles prosjekt. Jeg håper det gode arbeidet dere har gjort vil fortsette i årene som kommer og at barn og voksne vil ta godt vare på skolen vår slik at den kan være til glede for mennesker i mange generasjoner.

Gratulerer og lykke til!

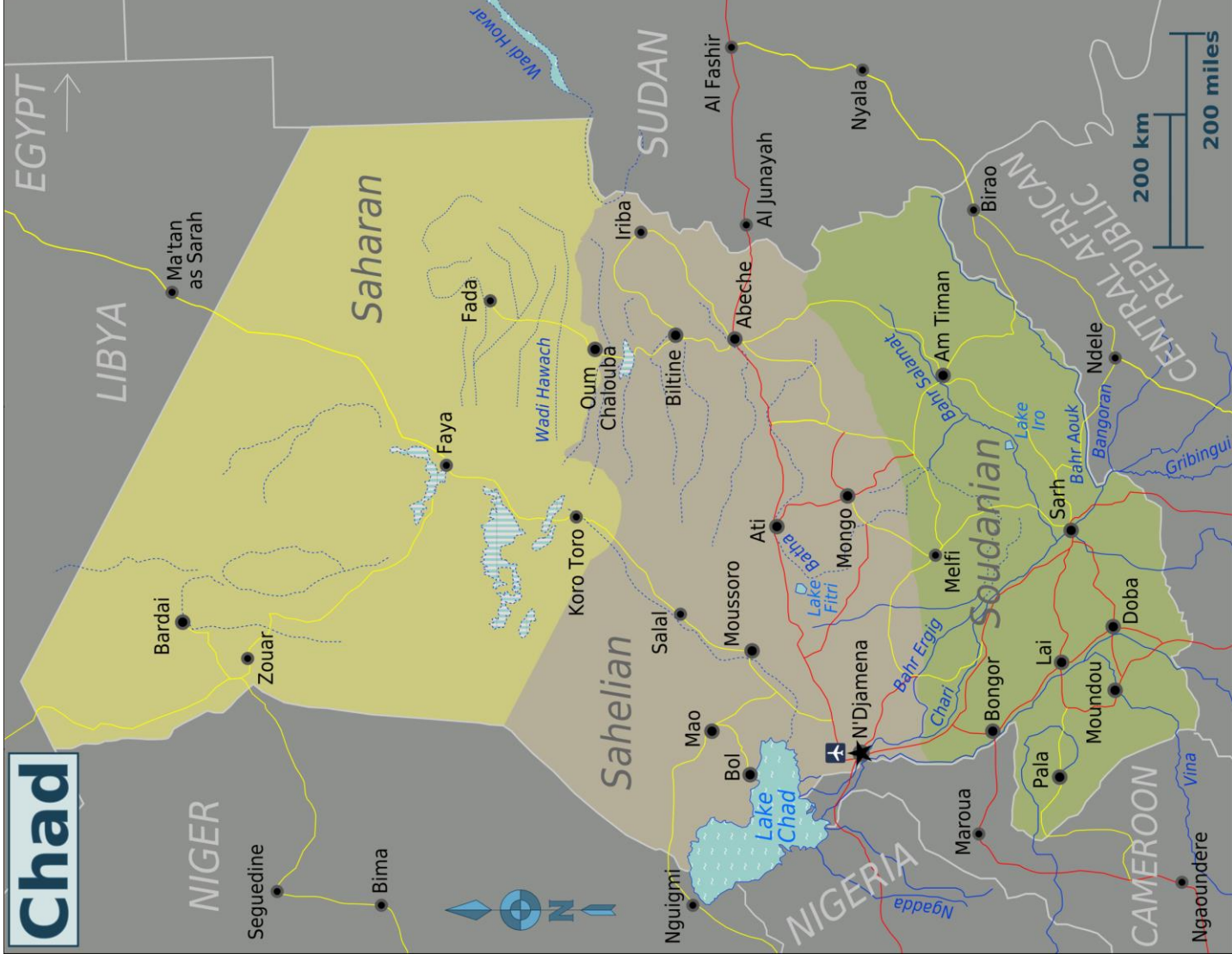

CANTON KOKAKGA

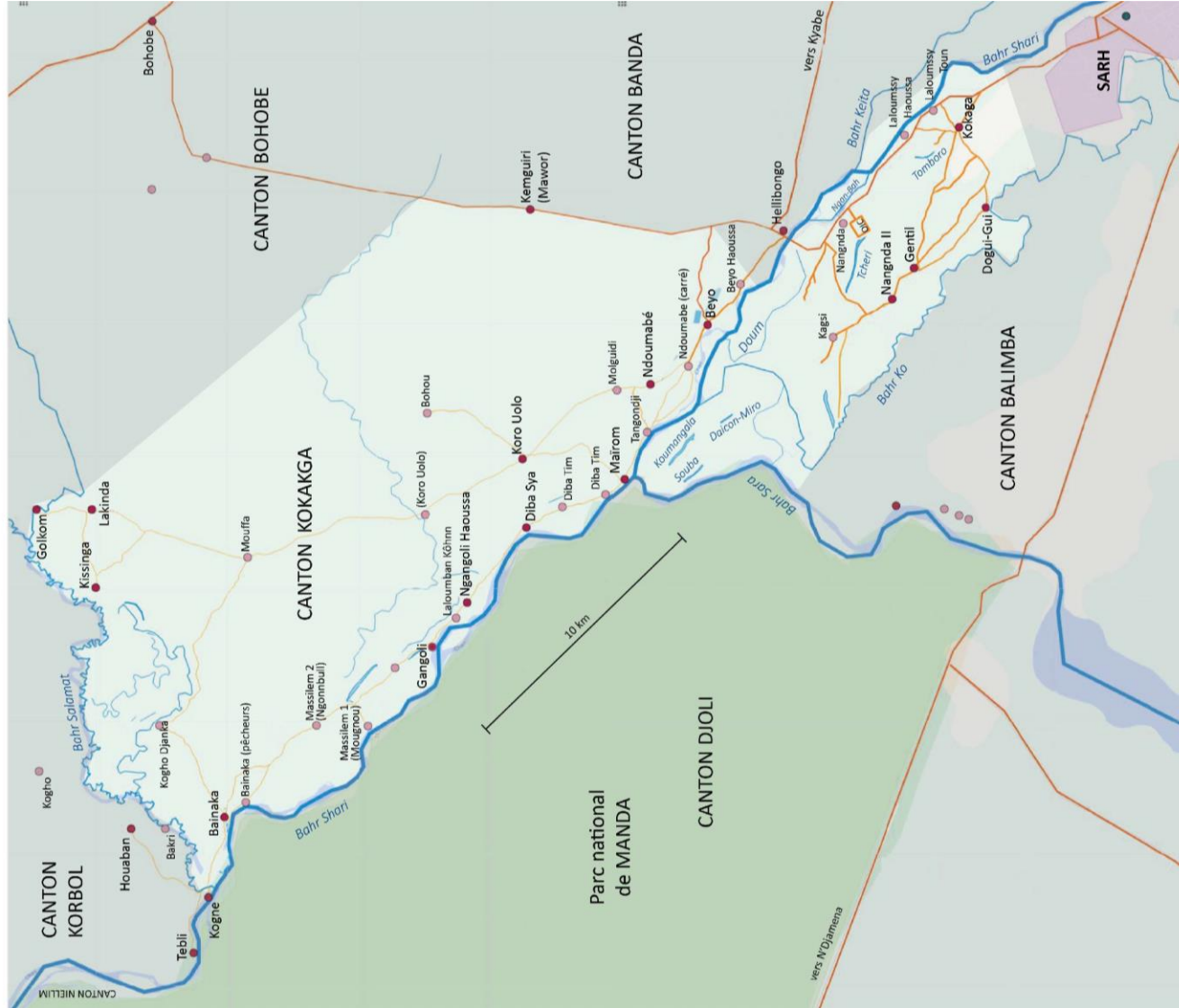

Our Children Learning (OCL) er en ideell organisasjon uten kostnader til administrasjon. Kostnader til produksjon av denne boken er dekket av våre støttespillere, og hver krone som kommer inn i forbindelse med boken går direkte til skoleprosjektet i Kokaga.



Ditt bidrag betyr mye for mange!

Støtten til prosjektet har gjort det mulig for folket i Kokaga å bygge en skole. Nå fortsetter utviklingen av både skole og lokalsamfunn. Vær med på dette som skolefadder med faste månedlige trekk eller ved å gi en enkeltgave. Følg oss på nettsiden vår og på Facebook og se hvordan det går med prosjektet i Kokaga.

Fastgiveravtale og enkeltgaver (inkl. bokgave) fra privat og bedrift: <https://www.ourchildrenlearning.com/doner>

Du kan også gi direkte til **kontonummer: 1506 65 58549** eller **Vipps: 696904**

Kontakt oss gjerne: Ourchildrenlearning@gmail.com - 950 19 174 (Ousmane Kabo) - 958 73 344 (Jarle Lysebo)